

**NESTOR
MARTIN**

**FH35
RH35**

GAZ/GAS

**GEBRUIKSAANWIJZING
MODE D'EMPLOI**



**BE / FR II2E+3P
NL I2L**

**THERMIC DISTRIBUTION EUROPE SA/NV
5 VOIE AXIALE
B-5660 COUVIN**

Die Einrichtungs- und Benutzungsnotiz ist in deutsch beim Hersteller verfügbar

FH35##9700A

NESTOR MARTIN

BELGIË-NEDERLAND....p 3

BELGIQUE-FRANCE.....p 20

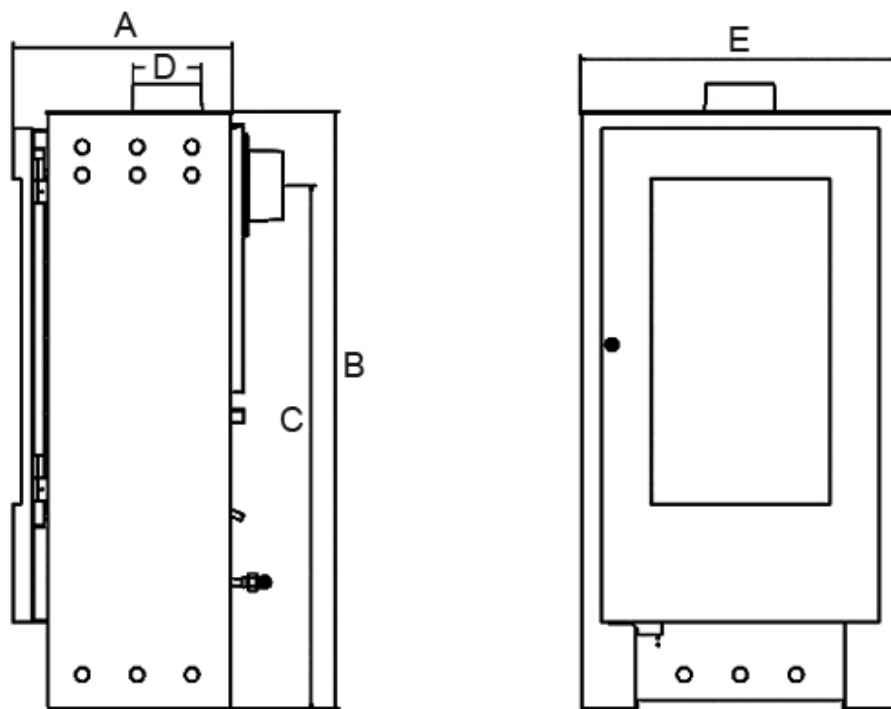

Typ	A	B	C	D	E
FH35	392 mm	1063 mm	931 mm	∅ 150 EXT. /102 INT.	566 mm
RH35	420 mm	1063 mm	931 mm	∅ 150 EXT. /102 INT.	566 mm

BELGIË-NEDERLAND

BE : 112E+3P
NL : 12L



THERMIC DISTRIBUTION EUROPE SA/NV
VOIE AXIALE
B-5660 COUVIN

GEBRUIKSAANWIJZING

□□□

FH35
RH35

GAS

8650 W G20
8180 W G25
8730 W G31

- Uw verwarmingstoestel werd met zorg gebouwd, zodat het u absolute voldoening en de beste service biedt.
- U hebt een zeer verstandige keuze gedaan.
- Het rendement van uw toestel zal afhangen van de correcte naleving van onderstaande aanwijzingen.

Voor de installatie controleren dat de lokale distributie compatible is met de regeling van het toestel (gas categorie en gas druk)

UITRUSTING

- Dit toestel is uitgerust met de afsluiter MERTIK MAXITROL GV60 en met de waakvlam MERTIK MAXITROL G30-ZP1

HOE KRIJGT U TOEGANG TOT DE BINNENKANT VAN DE HAARD ?

- Open de deur met behulp van de handgreep links van de vuurhaard
- Sluit de deur vooraleer het toestel te gebruiken

Opmerking: het toestel mag niet worden gebruikt wanneer de imitatie houtblokken gebarsten zijn en op de brander rusten.

het toestel mag niet worden gebruikt met open deur

HOE KRIJGT U TOEGANG TOT DE AFSLUITER ?

- De afsluiter bevindt zich achter de onderste deur van de haard. Om te openen, de linkerzijde van de onderste deur naar U toe trekken.

DE RUIT VERVANGEN

N.B.: het is verboden het toestel te laten werken wanneer de ruit **gebarsten** is. Open de deur zoals hierboven beschreven.

Schroef de glasklemmen los en verwijder ze.

Plaats de nieuwe ruit. Vervang eventueel de dichtingen. Plaats de glasklemmen opnieuw. Niet te hard aanspannen.

VERVANGING VAN DE IMITATIE HOUTBLOKKEN

Open de deur van de vuurhaard, verwijder zo nodig de imitatie houtblokken en vervang ze door nieuwe.

Het is verboden een type houtblokken te gebruiken dat niet door de constructeur van de kachel is geleverd aangezien dit slecht kan zijn voor de verbranding. Het is onontbeerlijk de houtblokken correct te plaatsen.

Opmerking : De eerste keer dat u de kachel aansteekt, ontstaat er altijd een brandlucht die na enkele uren volledig verdwenen moet zijn.

Na deze eerste ontsteking kan het nodig zijn om de ruit met een zachte vod en een standaardproduct voor het reinigen van ruiten schoon te maken.

SPECIFICATIES (BE/FR)

Gas	Net druk Pa	Ø inject. brander mm	Normaal vermogen		Beperkt vermogen		nr waak.
			Uur debiet	Brander druk Pa	Uur debiet	Brander druk Pa	
G20H	2000	4 x 1.27	1,05 m ³	1800	0,838 m ³	1140	27,2
G25L	2500	4 x 1.27	1,162m ³	2350	0,912 m ³	1520	27,2
G31	3700	4 x 0.86	0,800 kg	3590	0,597 kg	2000	22,1

BE/FR: 8700 W G20
8200 W G25
8700 W G31

SPECIFICATIES (NL)

Gas	Net druk Pa	Ø inject. brander mm	Normaal vermogen		Beperkt vermogen		nr waak.
			Uur debiet	Brander druk Pa	Uur debiet	Brander druk Pa	
G25L	2500	4 x 1.27	1,162m ³	2350	0,912 m ³	1520	27,2
G31	5000	4 x 0.86	0,800 kg	3590	0,597 kg	2000	22,1

NL: 8200 W G25
8700 W G31

G20 = rijk aardgas

G25 = aardgas Slochteren

G31 = propaan

N.B.: 1 mbar = 10 mm WK = 100 Pa. De toestellen zijn in de fabriek verzegeld voor werking op aardgas (G20 en G25).

Ø gasaansluiting: ½" of ¾"

CERAMISCHE BRANDER

U toestel is met een ceramische gasbrander voorzien. Deze gasbrander biedt verschillende technische en esthetische voordelen:

- rode schijn en vlammen als die van een echt houtvuur.
- geen warmte afstraling richting controleorgaan (gasblok, ontvanger, etc.)
- buitengewoonlijke verbrandingsrendement.

De ceramische brander heeft drie plaatsingsknopen die u helpen de houtblokken te plaatsen.



INHOUD VAN HOUTBLOKKENKIT

De kit bevat zes ceramische houtblokken. Aangezien ze breekbaar zijn, worden de houtblokken afzonderlijk verpakt om ze niet tijdens het transport te beschadigen. De plaatsing van een niet door de fabrikant geleverde houtblok is verboden, het kan de verbranding storen.

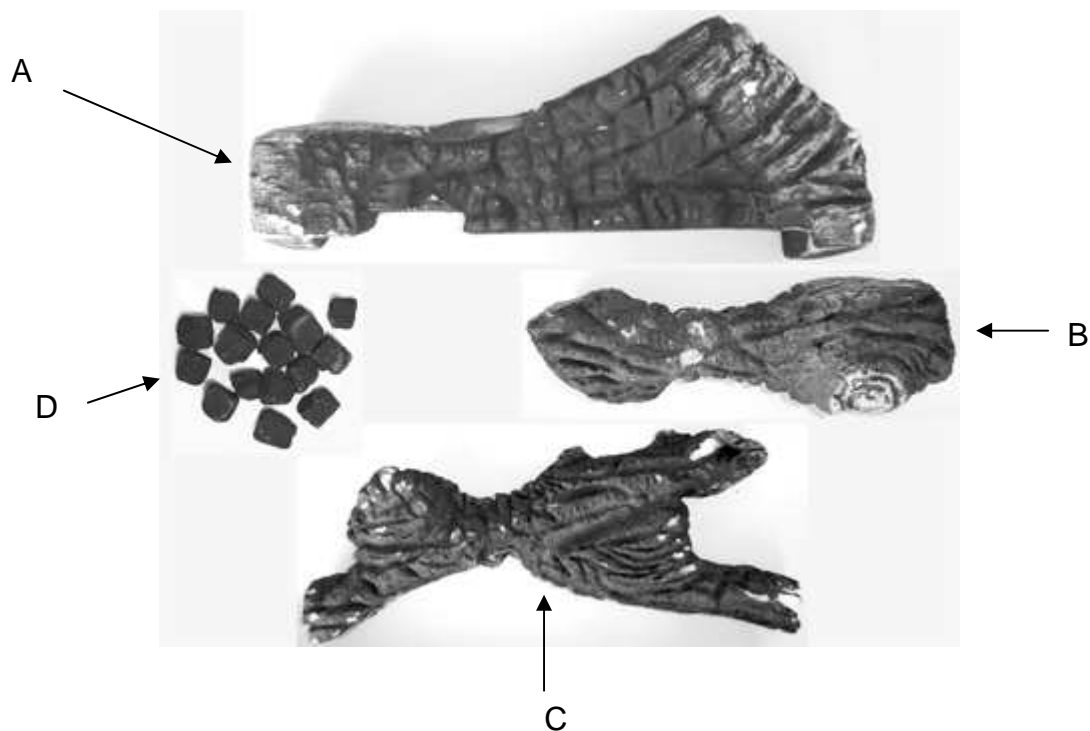

PLAATSING VAN DE CERAMISCHE HOUTBLOKKEN

Deur openen om aan de binnenkant van het toestel te komen. Houtblokken volgens de beelden hieronder op de brander plaatsen. Het is belangrijk de houtblokken correct te plaatsen.



1. Leg ongeveer om de 2 à 3 cm een imitatie-gloeikool op de gaatjes van de brander.
2. De achterste houtblok achter de twee voorziene plaatsen leggen.
3. De zij-houtblok op de achterste houtblok leggen.
4. De voorste houtblok in de 2 voorziene plaatsen.

GEBRUIKERS

INSTALLATIE

Het toestel moet aangesloten worden op een afvoerschoorsteen en moet daarom in de buurt van de schoorsteen geplaatst worden. Plaatsing en aansluiting vereisen vakkennis. Uw installateur zal erop toezien dat alles overeenkomstig de regels van de techniek en de veiligheid gebeurt. Hij zal de goede werking van het toestel volgens het type gas controleren. Om de convector op de leiding aan te sluiten, zal hij zeker geen rubberslang gebruiken, want om veiligheidsredenen is dit ten strengste verboden. De radiator moet op minstens 15 cm afstand van de achterwand en 20 cm van de zijwanden geplaatst worden. Indien deze wanden uit ontvlambaar materiaal bestaan, verdient het aanbeveling een geanodiseerde staalplaat (minstens 0,7 mm dik) van 600 mm breed en 800 mm hoog, op een afstand van 5 mm van de muur te plaatsen. Deze plaat moet recht tegenover de stralende delen van het toestel geplaatst worden. Het toestel moet op minstens 40 cm van alle brandbare materialen (gordijnen, overgordijnen, hout, ...) geplaatst worden.

INWERKINGSTELLING

Opdat het toestel er perfect zou blijven uitzien, moet u bij de eerste inwerkingstelling volgende voorzorgsmaatregelen treffen: vóór de ontsteking alle buitenonderdelen reinigen met een zacht sopje en met een zachte doek afvegen; terwijl het toestel opwarmt, de neerslag en condensatie die op de oppervlakken verschijnen regelmatig met een zachte en droge doek afvegen. De werking van de radiator wordt gestuurd door een thermostatische afsluiter.

VEILIGHEID

De waakvlam van de gasconvectoren is uitgerust met een thermo-elektrische veiligheid. Indien de waakvlam om een of andere reden uitgaat, wordt de gastoevoer naar de brander en de waakvlam automatisch afgesloten. Er kan dus geen onverbrand gas ontsnappen.

Het toestel moet dan opnieuw worden aangestoken om weer te kunnen werken. U doet er goed aan enkele minuten te wachten vooraleer de waakvlam opnieuw te ontsteken. Het toestel mag in geen geval binnen de drie minuten opnieuw aangestoken worden. Onze toestellen zijn voorzien van een kijkvenster met een ruit in vuurvast glas. Wanneer de ruit gebroken of gebarsten is, mag het toestel pas gebruikt worden nadat de herstelling is uitgevoerd. Uw toestel is uitgerust met een beveiliging (TTB) die de werking onderbreekt wanneer de afvoer van de verbrandingsproducten niet correct verloopt. Bij onderbreking van de werking, het toestel laten rusten vooraleer het opnieuw aan te steken. Indien de werking herhaaldelijk onderbroken wordt, moet de installateur verwittigd worden.

ONDERHOUD

Enkele tips: om het vuil aan de buitenkant van de ruit te verwijderen, moet u het toestel uitzetten en wachten tot het volledig afgekoeld is. Gebruik een vochtige of in alcohol gedrenkte doek en laat drogen (als u alcohol gebruikt: tien minuten wachten vooraleer het toestel opnieuw aan te steken). De geëmailleerde en verchromde onderdelen moeten koud gereinigd worden. Voor email moet u een vochtige, lichtjes in zeepwater gedrenkte spons gebruiken. Spoel en droog zorgvuldig af. Laat nooit vlekken van een zure vloeistof (azijn, citroen) op het email achter. Verwijder vetvlekken met heet water waaraan sodakristallen of een ander product dat geschikt is voor het onderhoud van email werd toegevoegd. Gebruik nooit bijtende of schurende producten of metaaldoekjes op de verchromde of vergulde onderdelen, want deze zouden krassen kunnen veroorzaken. U hoeft niet te vrezan voor vuil aan de binnenkant van uw convector.

AANBEVELINGEN

Sluit het toestel alleen aan met behulp van metalen buizen. Het gebruik van een rubberslang is ten strengste verboden. Wanneer het toestel buiten werking gesteld is, moet u de afsluitkraan op de gasleiding sluiten. We herinneren eraan dat gaslekken gekenmerkt worden door een specifieke geur. Ga als volgt tewerk: sluit de hoofdtoevoerkraan; open deuren en vensters; controleer of geen enkele kraan open is gebleven. Indien deze handelingen onvoldoende blijken, moet u de gasmeter afsluiten en de installateur of de gasdienst verwittigen. Het is ten strengste verboden gaslekken door middel van een vlam op te sporen. De gasdichtheid van de leidingen moet met zeepwater of een speciaal, in de handel verkrijgbaar product gecontroleerd worden.

Belangrijk: Bij het binnenkomen in een ruimte waar een gasgeur hangt, is het van vitaal belang niet te roken, geen vlam te doen branden, geen schakelaar of eender welk ander elektrisch toestel te bedienen.

Het vermogen van het toestel mag niet overschat worden ten opzichte van de te verwarmen ruimte.

GEEMAILLEERDE VERSIE

De barstjes die zich op een emailvlak kunnen voordoen en die haarscheurtjes worden genoemd, vormen in geen geval een fabricagefout.

Deze barstjes zijn het gevolg van een verschil van de uitzettingscoëfficiënt tussen het gietijzer en het email; ze zijn overigens geenszins schadelijk voor de kwaliteit van het email.

OPGELET VOOR UW VEILIGHEID

Laat uw toestel installeren door een geschoold vakman. Bij problemen neemt u rechtstreeks contact op met hem. Vraag hem naar originele NESTOR MARTIN-onderdelen. Opgelet voor namaak! Bij gebruik van het toestel in een kinderdagverblijf of een andere ruimte waar kinderen, ouderen en/of zieken verblijven, verdient het aanbeveling een beveiliging te voorzien om contact met de actieve oppervlakken te vermijden.

WERKING VAN HET TOESTEL

a) MANUELE WERKING

De Gasblok

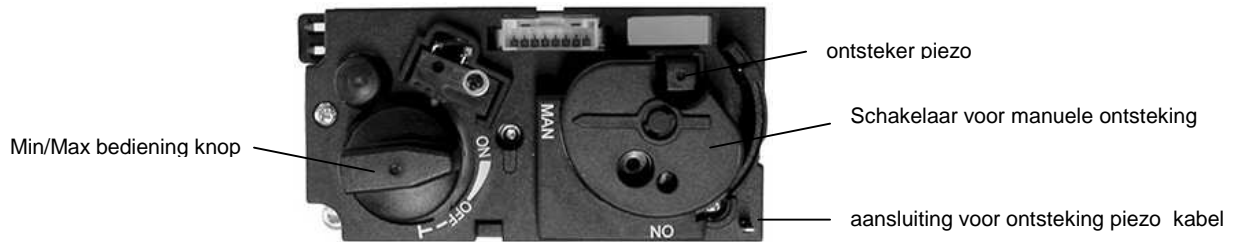

Manueel aanmaken van de waakvlam

Controleer dat de start kabel op de piezo klem aangesloten is.

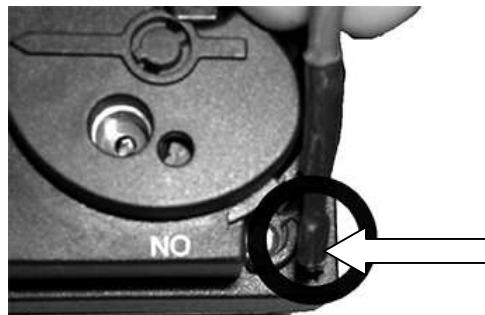

(NOTA: voor het gebruik met afstandsbediening moet de kabel aan de ontvanger aangesloten zijn en niet op de aansluiting van de gasblok).

Schakelaar op (1) plaatsen.

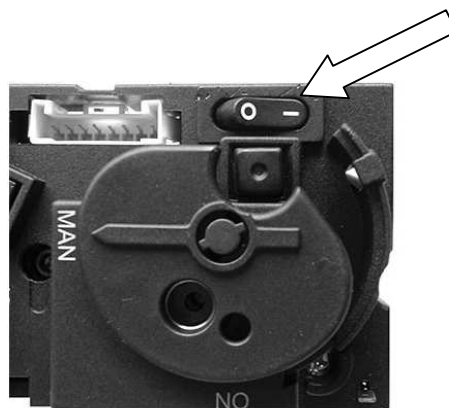

Keuze schakelaar op "MAN" draaien. Een metalen dop word zichtbaar.

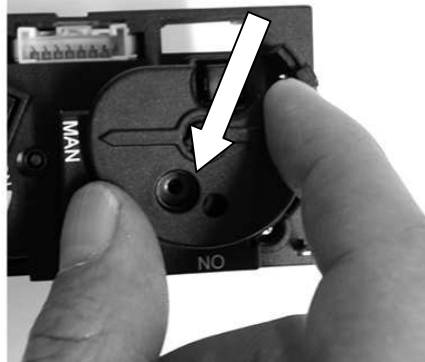

Terwijl u de dop ingedrukt houdt met behulp van een stylo, druk u op de ontsteker meerdere malen tot de waakvlam brand (in geval dat er geen ontsteking is kunt u de waakvlam met behulp van een lucifer).



Als de waakvlam aan is de dop \pm 10 sec ingedrukt houden (langer de dop ingedrukt houden als de waakvlam niet wil branden). Bekabeling controleren als er geen ontsteking is.

Eens dat de waakvlam brand: de keuze schakelaar op "ON" plaatsen.

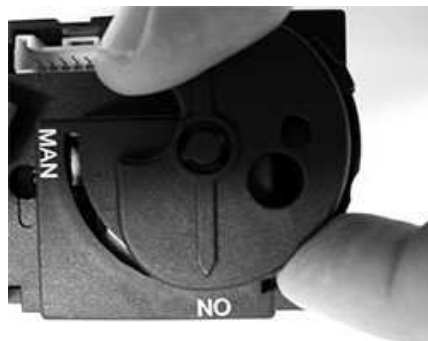

Manueel starten van de brander

Draai de bedienings knop open tot de gewenste hoogte van de vlam.

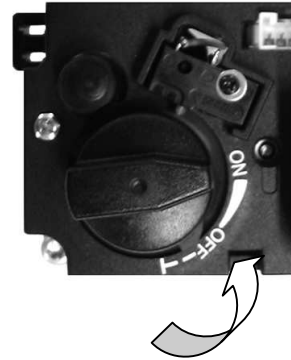
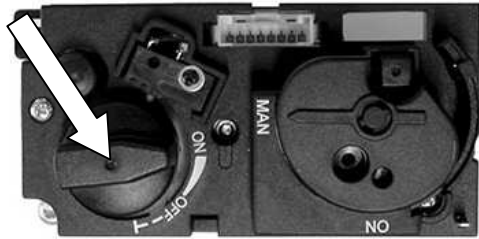
**Manueel doven van de brander**

Draai de bedienings knop tot de "OFF" stand voor terug te keren naar de waakvlam stand. De waakvlam mag altijd blijven branden indien nodig.

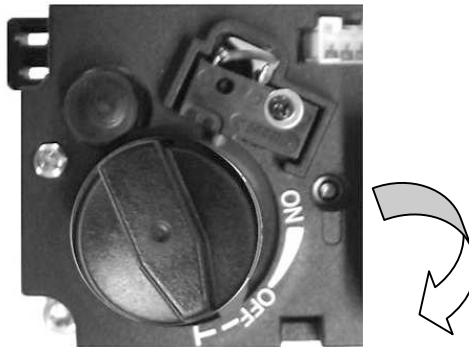
**Uitdoven van de waakvlam**

Als u plant van het toestel geruime tijd niet te gebruiken druk de schakelaar op "0" voor de waakvlam te doven.

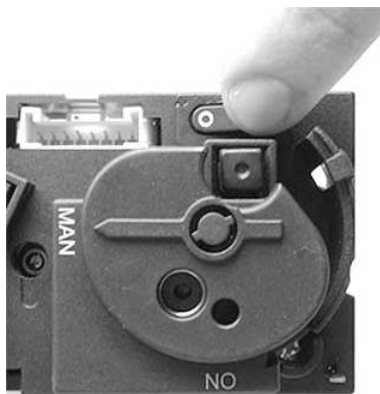

b) TOESTEL MET AFSTANDSBEDIENING

Afstandsbediening Mertik Maxitrol G6R-H3

OPGEPAST: lees aandachtig de gebruiksaanwijzing voor het gebruik. De G6R-H3 moet geplaatst en gebruikt worden volgens de normen van kracht in u streek.

Toebehoren van de kit G6R-H3:

Afstandsbediening
(met kamer thermostaat
met ingebouwde klok)



Gebruik vijzen van 2,9 type DIN7981, max. 5mm lang
Opgepast: tijdens de plaatsing van doentvanger let er op dat de ontvangst naar voorkant gericht is

Ontvanger

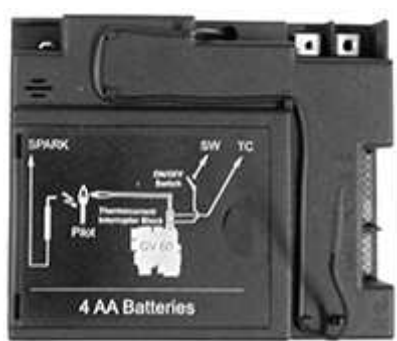

Kabel

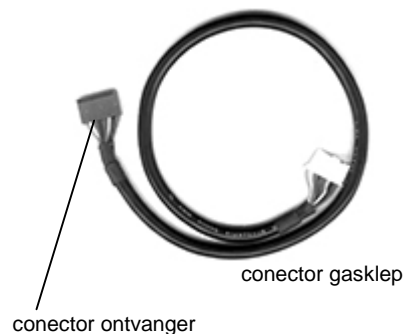

conector ontvanger

conector gasklep

Techische Gegevens

Signaal	Draagwijdte	1-10m (3'-33')
	Frequentie	ON 40,5 KHz; OFF 40 kHz
Omgevinge Temperatuur	Afstandsbediening en ontvanger:	max. 60°C (140°F)
	Kabels	max. 180°C (356°F)
Batterijen	Afstandsbediening	1 x 9 V
	Ontvanger	4 x 1,5 V

Verbindingen

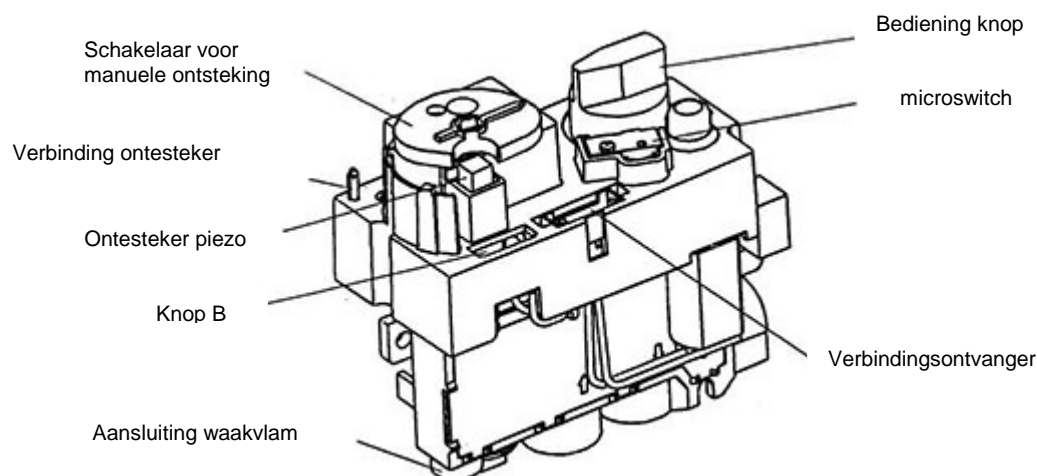

Klep GV60 uitgerust met aansluitingen voor de kit afstandsbediening G6R-H3

Afstandsbediening: gebruiksaanwijzing

De afstandsbediening kan voor drie verschillende functies gebruikt worden : nl. **manueel thermostatisch** en **timerfunctie**.

Manueel : bij gebruik van deze functie zijn alle regelingen van het vuur manueel te bedienen met de toetsen ▲ en ▼ .

Thermostatisch : bij gebruik van deze functie gebeuren de regelingen automatisch om de voorgeprogrammeerde temperatuur te behouden .Er bestaat een mogelijkheid om een dag en een nacht temperatuur in te stellen .

Timer : bij gebruik van deze functie gebeuren de regelingen met betrekking tot het vuur automatisch en periodiek .Twee temperaturen kunnen worden ingesteld en programma op gewenste tijd van in & uitschakeling van het toestel .Dit systeem maakt het mogelijk om het toestel helemaal automatisch te laten werken op temperatuur en uren Bv: 20 °C tussen 7h00 en 15h00&22°C tussen 18h00&6h00. Het systeem laat u toe op ieder moment terug in manuele mode te gaan met op de toetsen ▲ en ▼ te drukken

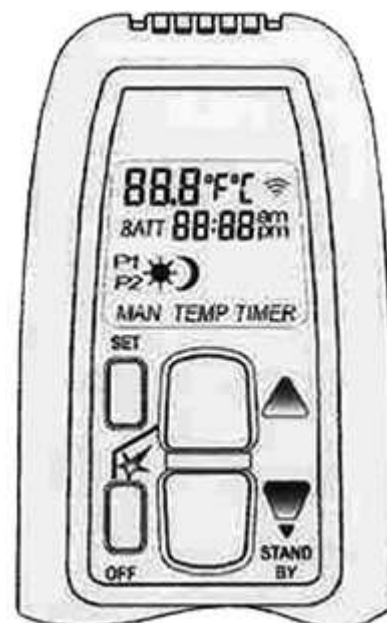

Configuratie van display

- Druk tegelijkertijd op OFF & ▼ gedurende enkele sec om de keuze te maken tussen °C & °F

Uur regelen

- Druk tegelijkertijd op ▲ & ▼ tot het scherm pinkt
- Gebruik ▲ het uur te wijzigen en ▼ de minuten te wijzigen
- Druk op OFF om te bevestigen wacht ongeveer 15 sec om uit het programma te gaan

Automatisch aanmaken van toestel

- druk op & ▲ tegelijkertijd . een bieb geluid bevestig dat de cyclus gestart wordt tot aanmaken van de waakvlam.
- als de waakvlam reeds brand volstaat het om de toets ▲ te drukken om de brander te starten

Uitschakelen van de brander

- druk op ▼ gedurende enkele sec om terug te keren naar de waakvlam
- de waakvlam mode laat u toe om snel op te starten tijdens en volgent gebruik

Volledig uitschakelen van het toestel (brander & waakvlam)

- als u voorziet het toestel lange tijd niet te gebruiken ,druk op OFF om het toestel uit te schakelen

Selectie van de werking mode

- druk enkele keren op SET om de keuze van werking te wijzigen .u kan de keuze maken tussen manueel (MAN), comfort temp (☀TEMP), nacht temp (☾TEMP), of timer functie (TIMER)

manueel regelen van de vlam hoogte

- druk op ▲ om de gewenste vlam hoogte te regelen .het symbool MAN verschijnt op het scherm en bedoeld dat u in manuele mode bent.
- druk op ▼ om de hoogte te verminderen.
- lichte druk op de toetsen laat het toe om hoogte van de vlam gradueel te regelen naar wens.

Programmeren van de gewenste temperatuur

- Druk op SET om de selectie mode (☼TEMP) te selecteren of nacht temp (☽TEMP).
- Druk set gedurende enkele sec tot het scherm pinkt.
- Gebruik ▲ & ▼ temp te regelen.
- Druk OFF voor te bewaren of wacht ongeveer 10 sec voor automatische bevestiging.
- Als u wenst dat het toestel uitgaat tijdens de nacht, druk op ▼ tot er -- op het scherm verschijnt.
- Een voeler in de afstandsbediening meet de kamer temperatuur .deze controle vergelijkt de temperaturen en zend een signaal naar het toestel indien nodig om het toestel te regelen.

Programmeren van uur programma

- Druk SET om TIMER mode te selecteren.
- Druk terug op set ongeveer 4 sec tot het symbool P1☼ pinkt (bedoelt eerste tijdszone).
- Stel gewenste tijd in van eerste comfort temp maak gebruik van ▲ om uur te regelen en ▼ min te regelen.
- Druk TIMER terug om symbool P1☽ (bedoelt nacht temp).
- Regel start tijd van eerste nacht temp.
- Druk nu terug op TIMER voor het regelen van de start tijd van tweede comfort temp P2☼ en tweede nacht temp P2☽.
- Bevestig deze twee programma's door terug op TIMER te drukken.
- Wenst u maar een tijdszone te gebruiken stel dan zelfde tijd in op P1 ☼ & P2☼.

Controle van de temp in Timer functie

- Als u in automatische mode bent ,kunt u eender welk moment de gewenste temp controleren.
- Druk een maal op SET om visueel de gewenste temp te zien.
- na ongeveer drie sec komt de kamer temp terug op het scherm.

onderhoud van afstandsbediening en ontvanger

- om levensduur van de batt te verlengen keer terug in manuele mode vooraleer u het toestel helemaal uitschakel . als u in timer of auto mode blijft zullen de batt verder leeg lopen tijdens het niet gebruiken van het toestel.
- als het symbool BATT op het scherm verschijnt of het scherm minder duidelijk ,vervang de BATT van de afstandsbediening of ontvanger.

Nota

De plaats van de afstandsbediening is heel belangrijk om een goede werking van het toestel te hebben en controle van de temp . algemeen zal er een constante temp zijn als de afstandsbediening niet te ver ligt van het toestel .het is niet aanbevolen de afstandsbediening op minder dan een meter te leggen van het toestel. want in bepaalde gevallen zou het kunnen leiden tot een communicatie fout tussen zender en ontvanger .deze fout zou de motor kunnen blokkeren wanneer deze aan het einde van de zijn werkingsveld komt.om deze te deblokken draai deze handmatig terug. Om een goede werking van de TIMER en TEMP functie te hebben moet de afstandsbediening tussen 1 en 10 meter liggen.

De confort temp. Word geregeld door in en uitschakelen van de motor tot er een bepaalde hoogte van de vlam verkregen word .deze specifieke tijd word gestuurd door de zender en afhankelijk van de grote van de te verwarmen ruimte ,van het vermogen,brandstof,enz.enkele cyclussen zijn nodig om een optimale werking te bekomen .als een lage vlam voldoende is om de temp te bekomen dan zal het toestel regelen tussen lage vlam en waakvlam .dit bevordert een langere periode van vlam zicht ,en bevordert een constantere temperatuur .

INSTALLATEURS

ONDERWERP

Dit gedeelte bevat de algemene montage-instructies voor onze radiatoren. Dit gedeelte is bestemd voor geschoolde installateurs. Alleen zij kunnen de installatie volgens de regels van de kunst uitvoeren.

MONTAGE TYPES

U toestel is voor verschillende montage types gegarandeerd.

- A) verticale uitgangsbuis (door de muur)
- B) achterste horizontale uitgangsbuis (door de muur)
- C) verticale uitgangsbuis (door het dak)

In de verschillende gevallen moet een minimum afstand van 20 cm tussen het toestel en de muur in aanmerking genomen worden.

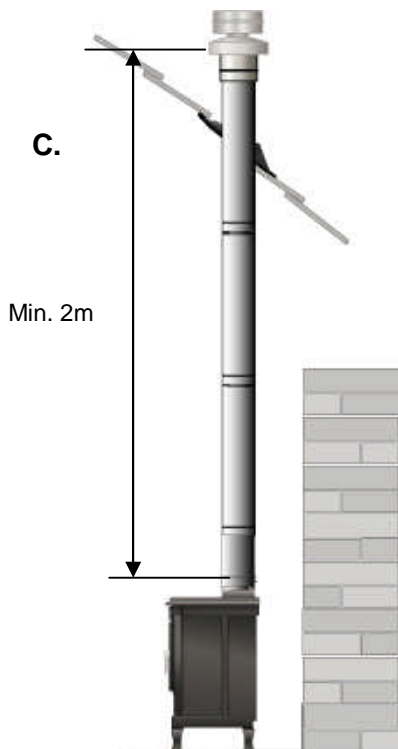
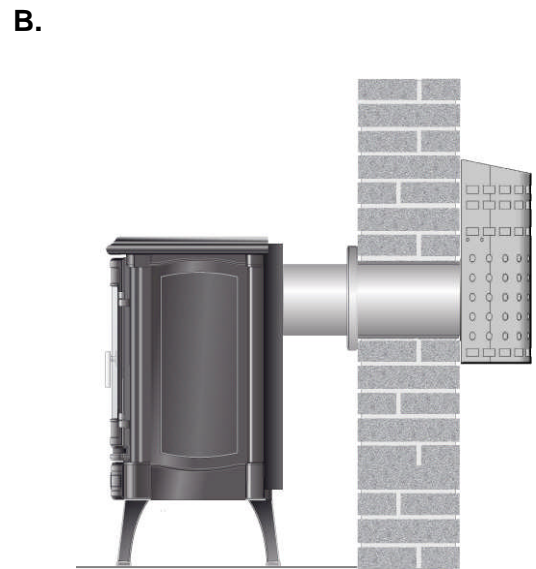

OPMERKING

De wand waartegen het toestel geplaatst wordt, moet aan een temperatuur van 75°C kunnen weerstaan. Is dit niet het geval, voorzie dan een thermische bescherming.

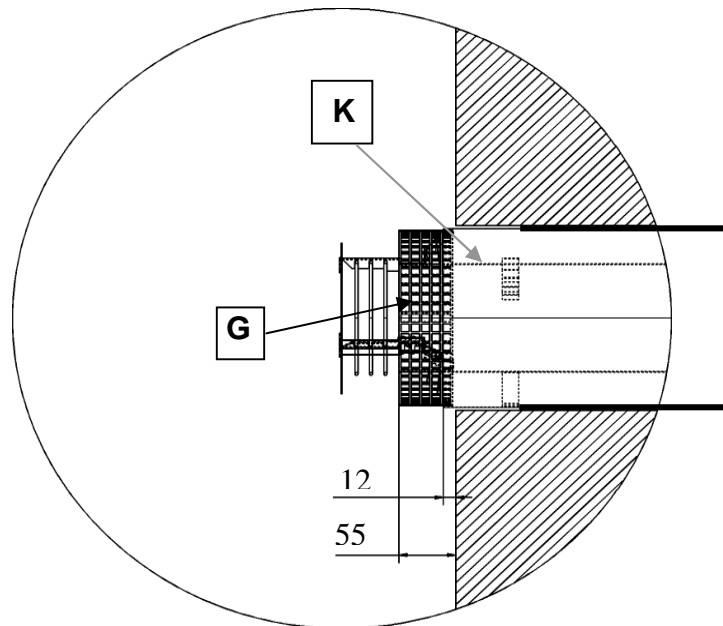

In het geval van montage type A (door de muur), moet een minimum afstand van 12 mm tussen muur en binnenbuis en minimum afstand van 42 mm tussen muur en muurkokertralie.

REDUCTIEBUIS :

Volgens de configuratie (zie bladzijde 16), moet men de reductie (zie hieronder tabel).



Réduction 58, 74 mm

	A	B	C
Natural gas	74 mm	/	58 mm
Slochteren	74 mm	/	58 mm
Propana	74 mm	/	58 mm

Instruction d'installation :

1. Gietijzeren buismond en dichting uithalen.
2. Gietijzeren de binnenlandse buis en dichting uithalen
3. Uiteennemen iz reductie.
4. Plaats de binnenlandse buis MET de dichting.
5. Plaats de gietijzeren buismond MET de dichting.

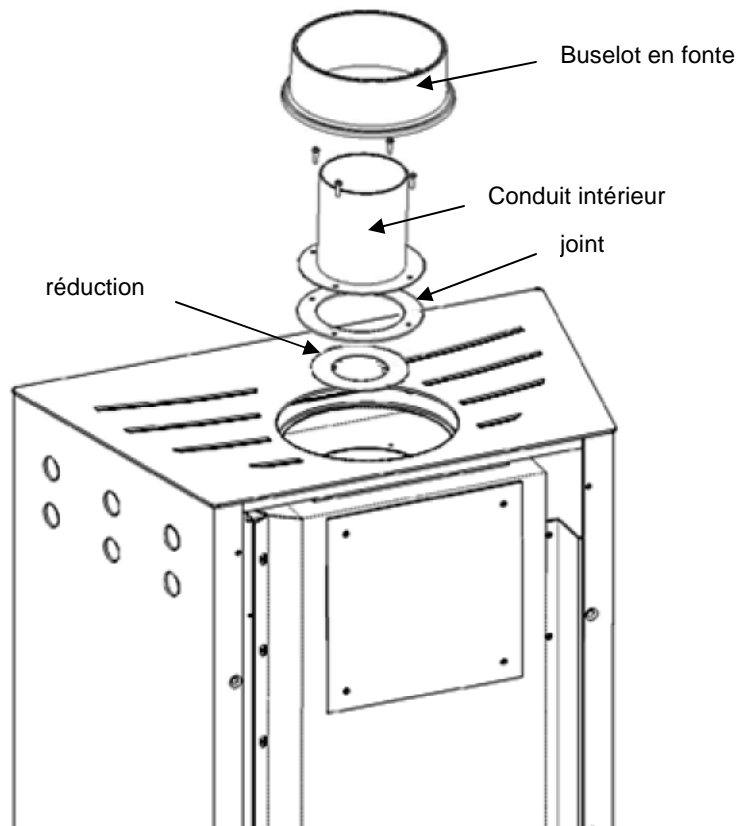

Indien de aan te sluiten leiding achter het toestel loopt, moet men erop toezien dat die de opening van de trekonderbreker of de secundaire luchttoevoer op de bodem van de verbrandingskamer noch volledig, noch gedeeltelijk verstopt. Op de gasleiding moet vóór de radiator absoluut een makkelijk toegankelijke afsluitkraan gemonteerd worden. De aansluiting moet met stevige metalen buizen uitgevoerd worden. De diameter moet voldoende groot zijn om aan de inlaat van het toestel de druk, voorzien in de tabel met de werkingskenmerken van de radiator, te verzekeren.

INSTALLATIE

Voordat ze de fabriek verlaten, worden al onze radiatoren zorgvuldig gecontroleerd en verzegeld voor het gas waarvan het type vermeld staat op een etiket op de achterwand van het toestel. Wanneer de verdelingsvoorwaarden met de voor dit type gas geldende normen overeenstemmen, kunnen onze toestellen rechtstreeks geïnstalleerd en in werking gesteld worden. Hierbij enkele bijzondere voorschriften die bij de installatie moeten worden nageleefd. De installatie gebeurt trouwens altijd in overeenstemming met de bestaande reglementen voor aansluiting van gastoestellen.

België: NBN-norm D 51003. Er moet een door de K.V.B.G. gekeurde afsluitkraan geplaatst worden.

Nederland : NEN 1078 en Europese reglementen.

WAAKVLAM: MERTIK MAXITROL G30-ZP1

De vlammen van de waakvlam moeten lang genoeg zijn om ± 10 mm boven de sonde uit te steken. Indien de sonde van het thermokoppel onvoldoende verwarmd wordt, hetzij door een abnormale drukdaling, hetzij als gevolg van een gasonderbreking of afwijking van de vlam van de waakvlam, zal het toestel zichzelf in de veiligheidsstand schakelen. U kan de waakvlam regelen met behulp van schroef 5 op de gasklep. Vastschroeven = lager zetten en omgekeerd.

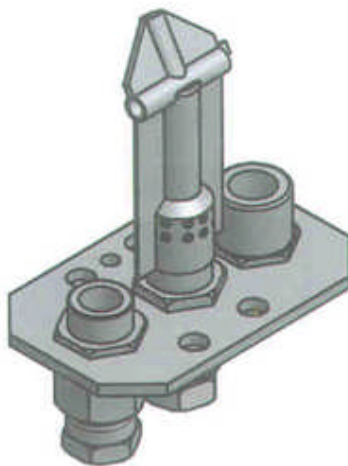

BRANDERS

De toestellen voor aardgas zijn in de fabriek afgesteld en verzegeld en moeten dus niet meer afgesteld worden. De branderdruk moet overeenstemmen met de voorschriften van de werkingskenmerken van de radiator. Gebruik een drukmanometer waarop de druk tot minstens 5000 Pascal kan afgelezen worden. Terwijl de brander stilligt, draait u de binnenschroef los van het buisstukje van de drukaansluiting die zich op het injectorhouderblok of aan de uitlaat van de afsluiter bevindt. Sluit de slang van de manometer erop aan.

- **Nominaal vermogen:** de boltemperatuur moet minder dan 25°C bedragen. De knop van de afsluiter op de stand van maximale opening plaatsen. De druk op de manometer controleren. Om deze druk te wijzigen, de instructies van de paragraaf over de afsluiter en het waakpitje volgen.

- **Beperkt vermogen:** de boltemperatuur moet meer dan 18°C bedragen. De hendel van de afsluiter plaatsen op de stand die het afslaan van de brander voorafgaat. De brander moet op dit ogenblik met beperkt debiet werken. De druk op de manometer controleren. Indien de druk niet overeenstemt met de druk in de tabel met de werkingskarakteristieken van de radiator, moeten de instructies uit de tabel gevolgd worden.

OMSCHRIJVING VAN DE GASBLOK

GASBLOK MERTIK MAXITROL GV60

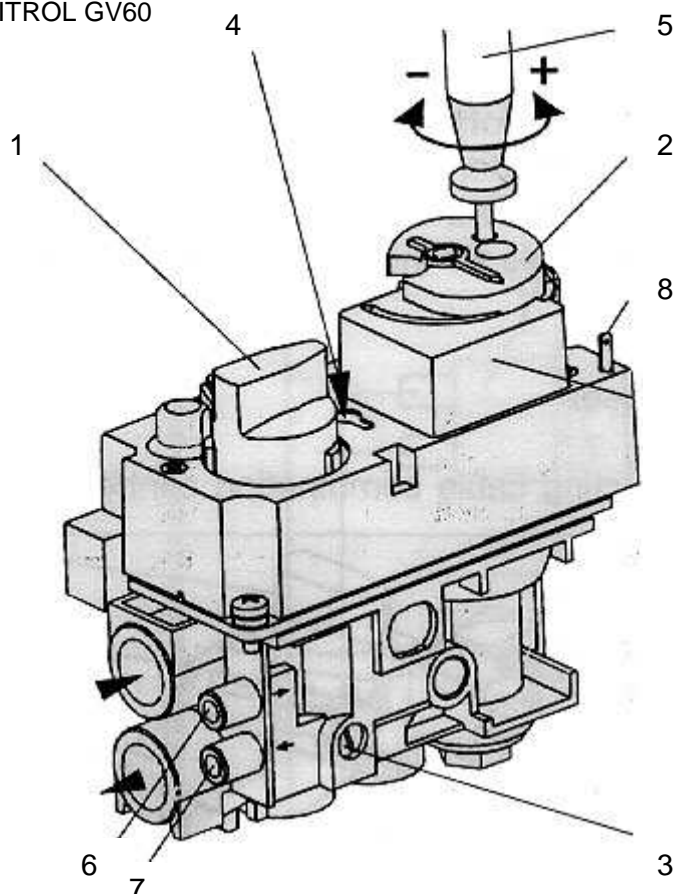

1. regelknop
2. keuze schakelaar manueel aanmaken
3. afstelschroef minimumdruk
4. afstelschroef maxdruk
5. afstelschroef waakvlamdruk
6. meetnippel netdruk
7. meetnippel branderdruk
8. aansluiting voor ontsteking kabel (tab 2,8 x 0,8mm)

Regelen van nominale druk

als de brander druk te laag is volgens de aangeven druk in de tabel, draai de schroef 4 tegen wijzerzin .als de druk te hoog is draai dan in wijzerzin .PS de gasblok is uitgerust met een regeling voor aardgas geregeld en geijkt in de fabriek aan de wettelijke norm

Regelen van minimumdruk

deze stand word geregeld door schroef 3 inschroeven = verminderen en omgekeerd vermeederen

Afstellen waakvlamdruk

schroef 5 laat toe om de waakvlamdruk te regelen (uitschroeven=vermeederen & inschroeven= verminderen)

draai de keuze schakelaar op om schroef 5 te bereiken .PS de waakvlam druk is reeds geregeld in de fabriek.een te lage druk kan tot gevolg hebben dat er bij het opstarten van de brander kleine explosies hoorbaar zijn en een te hoge druk een verhoogt verbruik gebruik een schroevendraaier om te regelen

Opmerking

tijdens het opstarten van de waakvlam of doven is er 30 tot 50 sec dat u de waakvlam niet terug kunt aanmaken

Ombouwen van gas

de toestellen worden geleverd conform op aardgas. Voor het verlaten van de fabriek worden de toestellen gecontroleerd afgesteld en geijkt door middel van een een verf .wij kunnen de goede werking van het toestel niet meer garanderen als er wijzigingen aangebracht zijn of de ijking verwijderd is.de toestellen zijn gereld voor volgende soorten gas G20&G25 (voor deze gas soorten is geen regeling meer nodig)enkel een controle van de gasdrukken en dichtheidscontrole moeten worden uitgevoerd na de plaatsing

OMSCHAKELING

De toestellen zijn erkend in categorie II_{2E+3P} . Als het toestel mo werken op een ander gas dan datgene waarvoor het in de fabriek werd verzegeld (G20 enG25), moet u de volgende wijzigingen aanbrengen :

- Vervang de injector door de overeenkomstige injector (zie de tabel met de werkingskenmerken). Vergeet de afdichtingen niet. Zorg ervoor dat de injector goed geblokkeerd is.
- Vervang de injector van de waakvlam
- Controleer de instellingen MAX en MIN en pas ze aan volgens de drukwaarden in de tabel met kenmerken.
- Stel de luchtring af.
- Zelfklever "REGLE PROPANE" (PROPAAN AFGESTELD) aanbrengen.

N.B.: vóór de verzending worden de toestellen gecontroleerd en verzegeld door een kleurmerk. Wij kunnen de goede werking van het toestel niet meer verzekeren wanneer een van deze merken beschadigd werd. De toestellen zijn gecontroleerd en verzegeld voor aardgas (zie plaatje met kenmerken). Bij transformatie niet vergeten het kenmerkplaatje "REGLE PROPANE" (PROPAAN AFGESTELD) aan te brengen.

GARANTIE

NESTOR MARTIN garandeert de eigenaars van een dergelijk toestel tijdens de hierna vermelde garantieperiode dat het toestel vrij van materiaal- en fabricagefouten is. Deze garantie maakt deel uit van de hierna toegelichte voorwaarden.

De hieronder staande garantiekaart moet ons binnen de 15 dagen na het installeren van het toestel teruggestuurd worden.

Deze garantie is beperkt tot het vervangen van de onderdelen en dekt het arbeidsloon niet. Alle kosten betreffende het arbeidsloon voor het vervangen van de onderdelen zijn voor uw rekening.

1 JAAR	5 JAAR
GASKLEP BRANDER WAAKVLAM GEËMAILLEERDE ONDERDELEN	VERBRANDINGSKAMER

Uitzonderingen

- roest als gevolg van condensatie wordt niet door de garantie gedekt;
- dilatatie- of retractiegeluiden bij het aanslaan of afslaan van de brander worden niet gedekt;
- Claims i.v.m. emailsplinters of beschadiging van de emailoppervlakte na meer dan 7 dagen na de installatie worden door geen enkele garantie gedekt;
- de glasdeur, het thermokoppel, de imitatie houtblokken en de inspuisers vallen niet onder de garantie.

Alle werkzaamheden betreffende het onderhoud en / of het vervangen van de onderdelen moeten voor u door een onderhoudsbedrijf of een vakman worden uitgevoerd die door de NESTOR MARTIN dealers werd erkend. Wanneer u voor een defect onderdeel de garantie wilt invoeren, laat u het onderdeel vervangen en stuurt u het defecte onderdeel naar de NESTOR MARTIN dealer voor controle. Wanneer het defect door de garantie wordt gedekt, wordt het reserveonderdeel niet gefactureerd. De transportkosten voor het reserveonderdeel en het terugsturen van het defecte onderdeel zijn voor uw rekening. De vervanging of de reparatie onder garantie wordt gedekt volgens de voorwaarden en gedurende de nog resterende periode van de oorspronkelijke garantie.

De garantie dekt onder geen enkel beding defecten of werkingsstoringen die het gevolg zijn van ongeluk, oneigenlijk gebruik, verkeerd gebruik, aanbrengen van wijzigingen, foutieve installatie of verkeerd onderhoud of ondeskundige reparatie.

De reiniging van de brander of de waakvlam en de verplaatsingskosten van een NESTOR MARTIN-agent die naar de gebruiker komt, worden niet door de waarborg gedekt. Een in een winkel gekocht en meegenomen toestel geniet geen fabriekswaarborg.

Interventies onder garantie kunnen enkel gebeuren door een door NESTOR MARTIN erkend vakman. In tegengesteld geval zullen de kosten aangerekend worden.

BELGIQUE-FRANCE

BE : I12E+3P

FR : I12E+3P



THERMIC DISTRIBUTION EUROPE SA/NV

VOIE AXIALE

B-5660 COUVIN

MODE D'EMPLOI

FH35

RH35

GAZ

8700 W G20

8200 W G25

8700 W G31

- Votre appareil de chauffage a été construit avec soin pour vous procurer satisfaction et le meilleur service.
- Le choix que vous avez fait ne pouvait être plus judicieux.
- L'efficacité de votre appareil dépendra de la bonne observance des recommandations suivantes.

Avant l'installation, vérifier que les conditions de distribution locale (l'identification de la catégorie de gaz et de la pression) et les réglages de l'appareil sont compatibles.

EQUIPEMENT

Cet appareil est équipé de la vanne MERTIK-MAXITROL GV60 et de la veilleuse MERTIK MAXITROL G30-ZP1

COMMENT ACCEDER A L'INTERIEUR DU FOYER

- Ouvrir la porte à l'aide de la poignée située à gauche du foyer.
- Refermer la porte pour le fonctionnement.

Remarques:

- L'appareil ne peut fonctionner si les imitations bûches sont brisées et reposent sur le brûleur.
- L'appareil ne peut pas fonctionner porte ouverte.

COMMENT ACCEDER A LA VANNE

La vanne se trouve derrière la porte inférieure de foyer. Pour ouvrir celle-ci tirer, la vers soi du côté gauche.

REPLACEMENT DE LA VITRE

N.B.: il est interdit de faire fonctionner l'appareil avec la vitre **brisée**. Ouvrir la porte comme indiqué ci-dessus. Dévisser et enlever les supports vitre.

Remettre le nouveau verre. Remplacer éventuellement les joints. Remettre les supports. Serrer sans excès.

REPLACEMENT DES IMITATIONS BUCHES

Ouvrir la porte de foyer, enlever les bûches factices si nécessaire et les remplacer par des nouvelles.

Le placement d'un type de bûches non fourni par le constructeur est interdit, cela peut nuire à la combustion.

Il est impératif de bien positionner les bûches.

Remarque :

La première mise à feu entraîne toujours une odeur de brûlé qui disparaît définitivement après quelques heures de fonctionnement.

Après cette première mise à feu, il convient donc parfois de nettoyer la vitre avec un chiffon doux et un produit de nettoyage standard pour vitre.

SPECIFICATIONS

Gaz	Press. du réseau Pascal	Ø inject. brûleur mm	Allure nominale		Allure réduite		n° inject. veilleuse
			débit horaire	pression brûleur Pascal	débit horaire	pression brûleur Pascal	
G20H	2000	4 x 1.27	1,05 m ³	1800	0,838 m ³	1140	27,2
G25L	2500	4 x 1.27	1,162m ³	2350	0,912 m ³	1520	27,2
G31	3700	4 x 0.86	0,800 kg	3590	0,597 kg	2000	22,1

G20 = gaz naturel METHANE - G25 = gaz naturel - G31 = gaz propane **N.B.:** 1mbar = 10mm CE

N.B.: 1mbar = 10mm CE = 100 Pa. Les appareils sont scellés en usine pour l'utilisation du gaz naturel (G20 et G25).

Ø de raccordement gaz : ½" ou ¾"

Puissances: 8700 W G20
8200 W G25
8700 W G31

BRULEUR CERAMIQUE

Votre appareil est équipé d'un brûleur gaz entièrement en fibres céramiques. Le brûleur céramique Nestor Martin présente de nombreux avantages techniques et esthétiques :

- Rougeolement et flammes proche d'un feu de bois.
- Absence de rayonnement vers les organes de contrôle (vanne, récepteur, etc.)
- Rendement de combustion exceptionnel.

Le brûleur céramique a trois plots de positionnement pour vous aider à placer correctement les bûches en céramique.

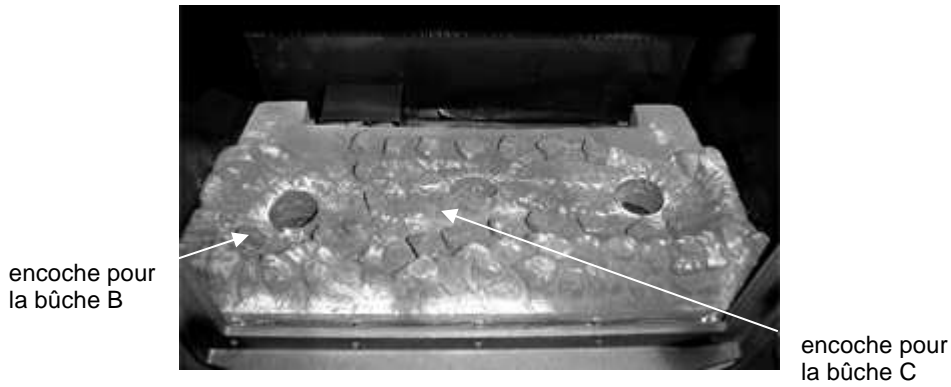

Brûleur céramique

CONTENU DU KIT BUCHES

Le kit est composé de six bûches en fibres céramiques. Ces pièces étant fragiles, elles sont emballées séparément pour éviter tout dommage durant le transport. Le placement d'un type de bûches non fourni par le constructeur est interdit, cela peut nuire à la combustion.

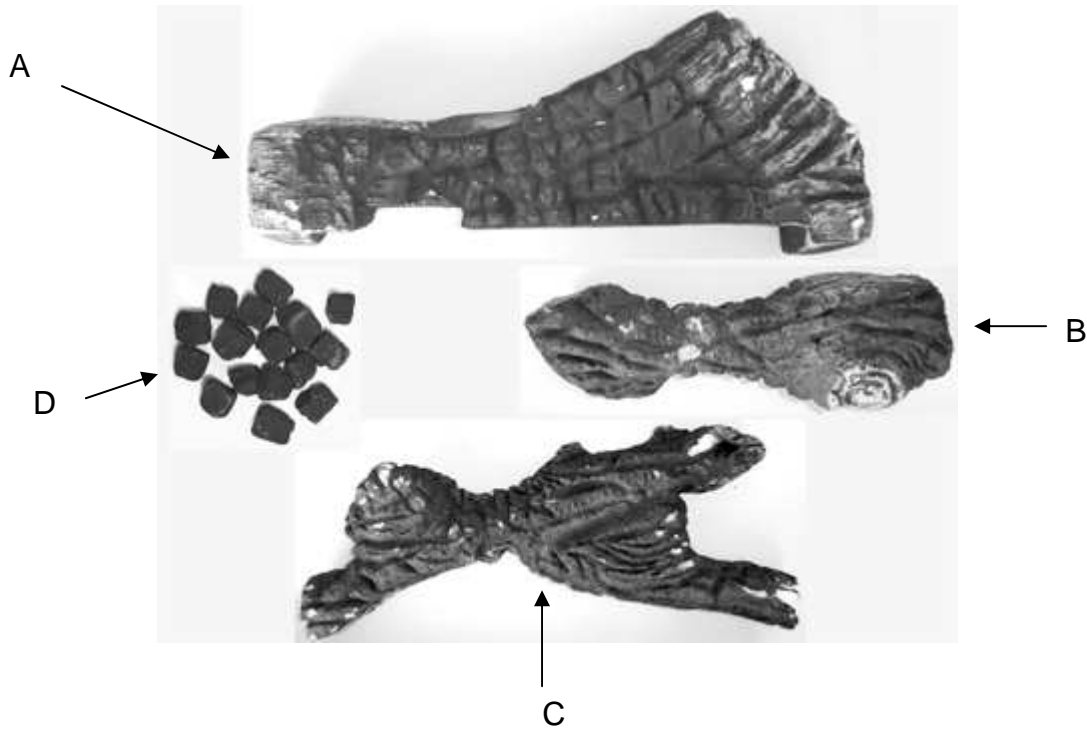

PLACEMENT DES BUCHES CERAMIQUES

Ouvrir la porte pour accéder à l'intérieur du foyer et placer les bûches sur le brûleur selon les images ci-dessous. Il est impératif de positionner les bûches correctement.



1. Déposer une braise factice (D) à peu près tous les 2 à 3 cm sur la ligne des trous du brûleur.
2. Positionner la bûche arrière (A) derrière les deux emplacements prévus à l'arrière.
3. Déposer la bûche de côté (B) sur la bûche arrière.
4. Positionner la bûche avant (C) dans les deux emplacements prévus à l'avant..

UTILISATEURS

INSTALLATION

L'appareil doit être raccordé à une cheminée d'évacuation et donc placé à proximité de celle-ci. Placer et raccorder votre radiateur, c'est l'affaire d'un homme de métier. Votre installateur veillera à ce que tout se passe conformément aux règles de la technique et de la sécurité. Il prendra soin de vérifier le bon fonctionnement de l'appareil selon la nature du gaz. Pour raccorder le convecteur à la canalisation, il évitera d'utiliser un tuyau flexible en caoutchouc, formellement interdit pour des raisons de sécurité. Le radiateur sera placé à 15 cm au moins du mur arrière et 20 cm des murs latéraux. Si ceux-ci sont constitués de matériaux inflammables, nous conseillons le placement d'une plaque en tôle aluminée (min.0,7mm d'épaisseur) de 600 mm de largeur et de 800mm de hauteur, décollée du mur de 5mm. Elle sera placée en face des parties rayonnantes de l'appareil. Dans tous les cas, l'appareil doit être placé à au moins 40cm de tous matériaux combustibles (rideaux, tentures, bois...).

MISE EN SERVICE

Afin de conserver à l'appareil son aspect impeccable, il conviendra de prendre les précautions suivantes lors de la mise en service : avant l'allumage, nettoyer à l'eau légèrement savonneuse toutes les pièces et parties extérieures et essuyer avec un chiffon doux; pendant que l'appareil s'échauffe, essuyer régulièrement avec un chiffon doux et sec les exsudations et condensations qui apparaissent sur les surfaces. Le fonctionnement du radiateur obéit à une vanne thermostatique.

SECURITE

La veilleuse des convecteurs gaz est équipée d'une sécurité thermoélectrique. Si la veilleuse s'éteint pour une raison ou l'autre, l'alimentation en gaz du brûleur et de la veilleuse sera automatiquement coupée. Il n'y a donc aucun risque d'échappement de gaz non brûlé.

L'appareil devra être remis en service pour fonctionner à nouveau. Il est bon d'attendre quelques minutes avant de procéder au rallumage de la veilleuse. En aucun cas, le rallumage ne peut être effectué endéans les trois minutes. Nos appareils sont munis d'un hublot garni d'une vitre en verre réfractaire. Lorsque la vitre est cassée ou fissurée, l'appareil ne peut être utilisé que lorsque la réparation a été effectuée.

ENTRETIEN

Quelques conseils: pour nettoyer la vitre souillée extérieurement, arrêter l'appareil et attendre son refroidissement complet. Utiliser un chiffon humide ou imbibé d'alcool et laisser sécher (dans le cas d'alcool, attendre dix minutes avant de rallumer). Les pièces émaillées et les pièces chromées doivent être nettoyées froides. Pour l'émail, utiliser une éponge humide, légèrement savonneuse. Rincer et sécher soigneusement. Ne pas laisser des taches de liquides acides (vinaigre, citron). Enlever les taches de graisse à l'eau très chaude, additionnée de cristaux de soude ou de tout autre produit commercial recommandé pour l'entretien de l'émail. N'utilisez jamais sur les pièces chromées ou dorées de produits mordants, abrasifs, chiffons métalliques, sous peine de les rayer. Aucun encrassement intérieur de votre convecteur n'est à craindre.

Remarque :

La première mise à feu entraîne toujours une odeur de brûlé qui disparaît définitivement après quelques heures de fonctionnement. Après cette première mise à feu, il convient donc parfois de nettoyer la vitre avec un chiffon doux et un produit de nettoyage standard pour vitre.

RECOMMANDATIONS

Raccorder l'appareil à l'aide de tubes métalliques uniquement. L'emploi d'un tuyau flexible en caoutchouc est strictement interdit. Lorsque l'appareil est mis hors service, fermer le robinet d'arrêt sur la canalisation de gaz. Faut-il rappeler que toute fuite de gaz se signale par une odeur caractéristique. Il faut procéder comme suit: fermer le robinet d'arrêt général: ouvrir portes et fenêtres; vérifier si aucun robinet n'est resté ouvert. Si ces opérations s'avèrent insuffisantes, fermer le compteur et prévenir l'installateur ou le service du gaz. Il est formellement interdit de rechercher les fuites au moyen d'une flamme. L'étanchéité des canalisations sera vérifiée à l'aide d'eau savonneuse ou d'un produit spécial du commerce.

Important: En pénétrant dans un local où l'on perçoit une odeur de gaz, il est essentiel de ne pas fumer, de ne pas produire de flamme, de ne pas manœuvrer un interrupteur ou un appareil électrique quelconque. La puissance de l'appareil ne doit pas être surévaluée par rapport au volume à chauffer.

VERSION EMAILLEE

Les fendillements qui se produisent sur une pièce émaillée et qu'en terme de métier nous appelons « tréaillures » ne peuvent en aucun cas constituer un défaut de fabrication.

Ces fendillements sont le résultat d'une différence de coefficient de dilatation entre la fonte et l'émail; ils ne nuisent du reste en rien à la parfaite adhérence de l'émail.

ATTENTION: POUR VOTRE SECURITE

Faites installer votre appareil par un professionnel compétent. En cas de problèmes, adressez-vous directement à lui. Demandez-lui de vous procurer des pièces originales NESTOR MARTIN, attention aux contrefaçons. Dans le cas d'une utilisation dans une crèche ou tout autre local où la présence d'enfants, de personnes âgées et/ou d'infirmités est possible, il est recommandé de prévoir une protection afin d'éviter les contacts avec les surfaces actives.

FONCTIONNEMENT DE L'APPAREIL

1. FONCTIONNEMENT MANUEL

La Vanne

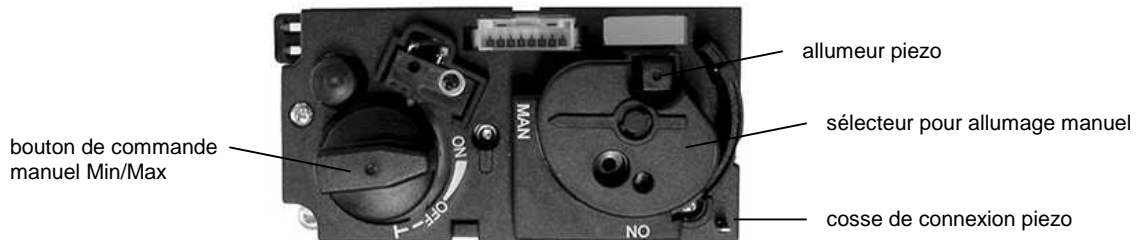

Allumage manuel de la veilleuse

Vérifiez que le câble d'allumage est raccordé à la cosse piezo

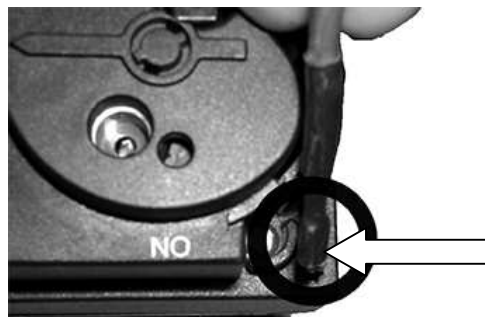

(NOTE: pour l'utilisation avec télécommande, ce câble doit être raccordé au récepteur et non pas à la cosse piezo).

Basculer l'interrupteur sur la vanne en position d'allumage (1).

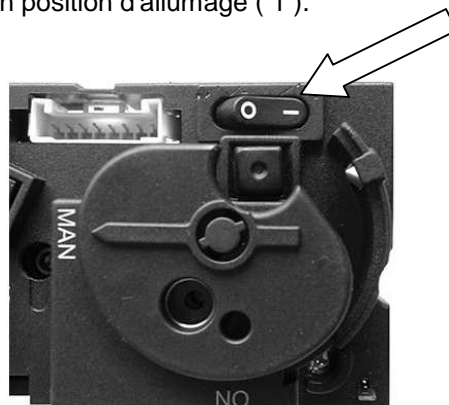

Tourner le sélecteur en position "MAN". Une douille métallique est visible.

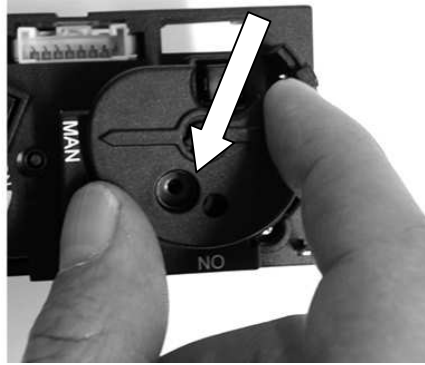

Enfoncer la douille à l'aide d'un stylo ou autre outil pour amener le gaz à la veilleuse. Tout en tenant la douille enfoncée, appuyer l'allumeur piezo une ou plusieurs fois pour allumer la veilleuse. (au cas où le piezo n'est pas raccordé, il est également possible d'allumer la veilleuse avec une allumette).

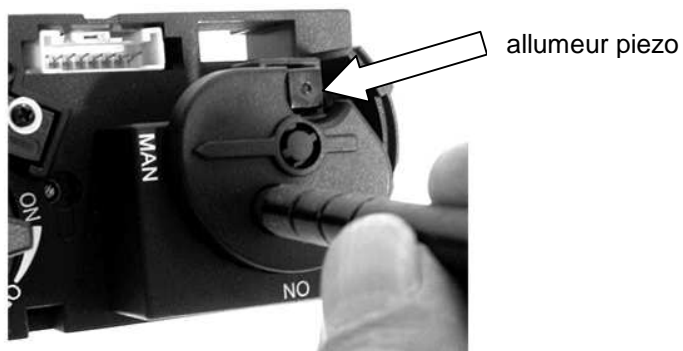

Maintenir la douille enfoncée encore 10 secondes. Répéter éventuellement si la veilleuse ne reste pas allumée. Si l'étincelle ne se produit pas avec le piezo, vérifier le conducteur, les raccords et la bougie.

Lorsque la veilleuse est allumée, laisser remonter le douille et le tourner le sélecteur jusqu'à la position "ON"

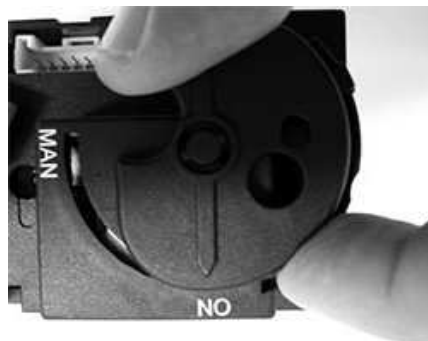

Allumage manuel du brûleur

Tourner le bouton de commande pour allumer le brûleur et ajuster l'allure voulue.

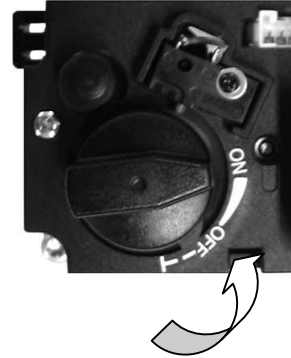
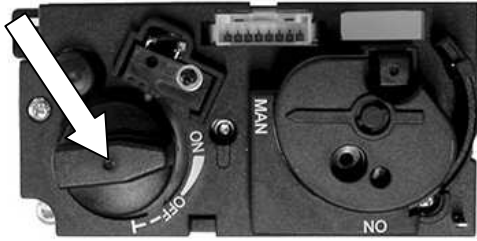

Extinction manuelle du brûleur

Tourner le bouton de commande dans le sens horlogique jusqu'à la position "OFF" pour éteindre le brûleur et remettre l'appareil en mode veilleuse. La veilleuse d'allumage peut toujours rester allumée, elle vous permet alors une utilisation rapide de votre appareil.

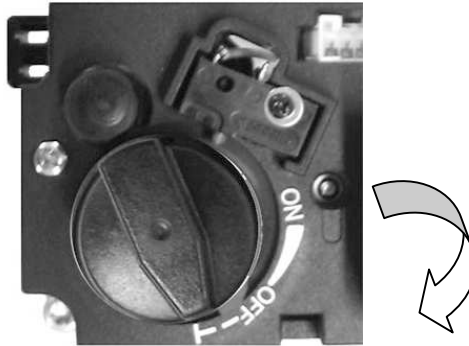

Extinction de la veilleuse

Si vous prévoyez de ne pas utiliser l'appareil pour une longue durée, appuyer sur l'interrupteur (position O) pour éteindre la veilleuse.

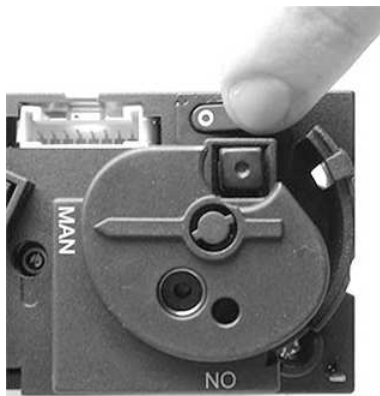

2. FONCTIONNEMENT AVEC TELECOMMANDE

Télécommande Mertik Maxitrol G6R-H3

ATTENTION: lisez attentivement ces instructions avant utilisation. La G6R-H3 doit être installée et utilisée selon les normes en vigueur dans votre région.

Composants du kit G6R-H3:

Commande à distance
(avec thermostat et programmeur horaire intégrés)



Récepteur



Utiliser des vis 2,9 type DIN7981, longueur max. 5mm
Attention: Lors de l'installation du récepteur, vérifiez que l'ouverture du capteur est positionnée de façon à pouvoir recevoir les ondes de son.

Câble



Fiche pour le récepteur

Fiche pour la vanne

Données techniques

Transmission par ultrason

Portée
Fréquence

1-10m (3'-33')
ON 40,5 KHz; OFF 40 kHz

Température ambiante

Télécommande et récepteur:
Câbles

max. 60°C (140°F)
max. 180°C (356°F)

Piles

Télécommande
Récepteur

1 x 9 V
4 x 1,5 V

Connexions

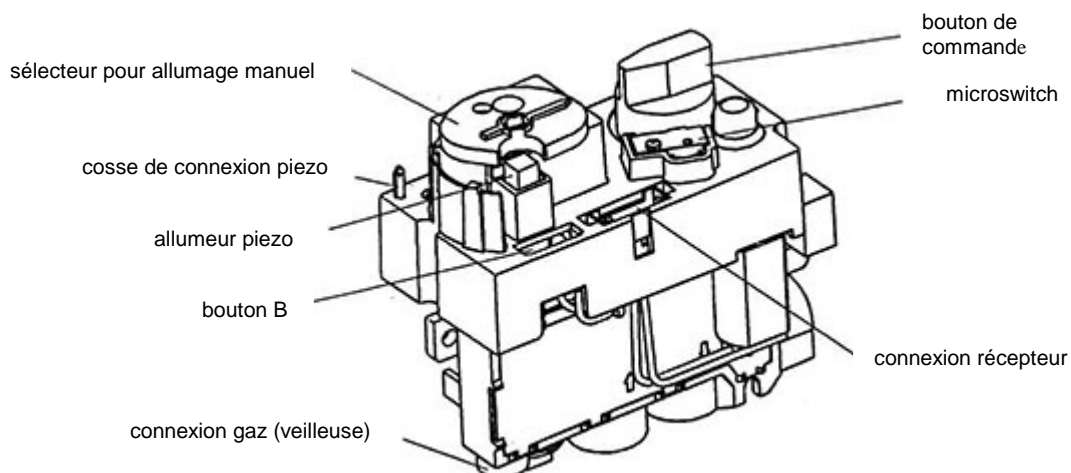

Vanne GV60 équipée de connexions pour le Kit Télécommande G6R-H3

Télécommande: mode d'emploi

La télécommande peut être utilisée dans trois modes de fonctionnement différents: **Manuel**, **Thermostatique** et **Timer**

Manuel: dans ce mode de fonctionnement, tout les réglages d'allure du feu se font manuellement avec les touches ▲ et ▼

Thermostatique: dans ce mode de fonctionnement, tout les réglages d'allure du feu se font automatiquement pour maintenir la température programmée. Il est possible de programmer une température de jour et une de nuit.

Timer: dans ce mode de fonctionnement, tous les réglages d'allure du feu se font automatiquement et par périodes. Vous avez la possibilité de programmer deux températures désirées ainsi que les horaires des cycles de fonctionnement de votre appareil. Ce système convient bien, si, par exemple, vous souhaitez qu'il fasse 20°C entre 7h00 et 15h00 et qu'il fasse 22°C entre 18h00 et 6h00.

Même si vous utilisez votre kit télécommande en mode TIMER, vous avez toujours la possibilité de commande manuelle avec les touches ▲ et ▼

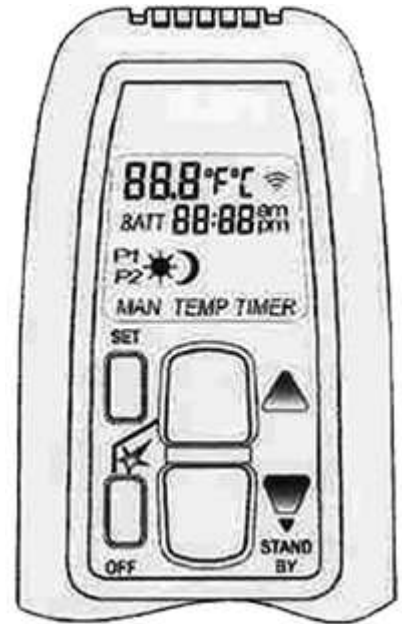

Configuration de l'affichage

- Appuyer les touches OFF et ▼ en même temps pour quelque secondes pour basculer entre l'affichage anglo-saxon (degrés Fahrenheit et horloge à 12 heures) ou l'affichage international (degrés Celsius et horloge à 24 heures)

Réglage de l'heure

- Appuyer les touches ▲ et ▼ en même temps, et l'affichage commence à clignoter.
- Utiliser la touche ▲ pour changer l'heure et la touche ▼ pour changer les minutes.
- Appuyer sur OFF pour valider votre choix ou attendre le retour automatique après environ 15 secondes.

Allumage automatique de l'appareil

- Appuyer les touches & et ▲ simultanément. Un signal sonore confirme le début de la séquence d'allumage.
- Si la veilleuse était déjà allumée, il suffit d'appuyer la touche ▲ et le brûleur s'allume directement.

Extinction du brûleur

- Appuyer la touche ▼ et tenir quelque secondes pour éteindre le brûleur principal et passer en mode veilleuse. La mode veilleuse vous permet un rallumage rapide à la prochaine utilisation.

Extinction complet de l'appareil (brûleur et veilleuse)

- Si vous prévoyez de ne pas utiliser l'appareil pour une longue durée, appuyer la touche OFF pour éteindre le brûleur principal ainsi que la veilleuse.

Sélection du mode d'opération

- Appuyer la touche SET plusieurs fois pour changer le mode d'opération. Vous pouvez choisir entre Manuel (MAN), Température de jour (☀TEMP), Température de nuit (☾TEMP), ou Timer (TIMER)

Réglage manuel de la hauteur des flammes

- Appuyer ▲ pour augmenter l'allure du feu. Le symbole MAN s'affiche à l'écran, qui signifie que vous êtes en mode manuel.
- Appuyer ▼ pour diminuer l'allure du feu.
- Le symbole (transmission) apparaît à l'écran quand l'un de ces deux boutons est appuyé.
- Des petites impulsions rapides permettent un changement progressive de la hauteur de flamme.

Programmation de la température désirée

- Appuyer SET pour sélectionner le mode d'opération: température de jour (☀TEMP) ou de nuit (☾TEMP)
- Appuyer SET et tenir enfoncé quelques secondes jusqu'à ce que l'affichage commence à clignoter.
- Utiliser les touches ▲ et ▼ pour régler la température désirée.
- Appuyer sur OFF pour valider votre choix ou attendre le retour automatique après environ 10 secondes.
- Si vous souhaitez que l'appareil s'éteigne la nuit, appuyer ▼ jusqu'à ce que -- s'affiche sur l'écran.
- Un capteur à l'intérieur de la télécommande mesure la température ambiante. Le contrôleur compare la température ambiante avec la température désirée et envoie un signal au récepteur de régler l'allure du feu.

Réglage du programmeur horaire

- Appuyer SET pour sélectionner le mode d'opération TIMER
- Appuyer SET de nouveau pendant environ quatre secondes jusqu'à ce que le symbole P1☀ clignote (ceci signifie période 1 de jour)
- Régler l'heure du début de la première période de chauffage, en utilisant ▲ pour changer l'heure et ▼ pour changer les minutes.
- Appuyer TIMER de nouveau; le symbole P1☾ apparaît. (ceci signifie période 1 de nuit)
- Régler l'heure du début de la première période de nuit.
- Maintenant appuyer TIMER pour programmer le début de la deuxième période de jour P2☀ et le début de la deuxième période de nuit P2☾.
- Enregistrer les deux périodes que vous venez de programmer en appuyant TIMER encore une fois.
- Si vous ne désirez qu'une seule période de chauffage, programmer la même heure pour P2☀ et P2☾.

Contrôle de Température en mode d'opération TIMER.

- Si vous êtes en mode d'opération Thermostatique (TEMP), vous pouvez contrôler à tout moment la température programmée
- Appuyer une fois sur la touche SET. La température programmée s'affichera à l'écran.
- Après environ trois secondes, la température ambiante reviendra à l'écran.

Entretien du kit Télécommande

- Pour prolonger la durée de vie des piles, passer en Manuel en appuyant ▼ avant d'éteindre complètement votre appareil de chauffage. Si vous laissez la télécommande en mode thermostatique ou TIMER, les piles continueront à s'user pendant que l'appareil est éteint.
- Si le symbole BATT apparaît sur l'écran ou si l'affichage devient moins visible, changer les piles de la télécommande ou du récepteur.

Notes

L'emplacement de la télécommande est important pour assurer un réglage précis de la température. Généralement, une température plus constante sera assurée si la télécommande n'est pas trop loin de l'appareil de chauffage. Néanmoins, il est déconseillé d'utiliser la télécommande à moins d'un mètre du récepteur car dans de rares cas, ceci pourrait produire une erreur de commutation électronique. Cette erreur pourrait bloquer le moteur quand le bouton arrive aux extrémités de sa course. Pour le débloquent, tourner le bouton manuellement.

Pour que les fonctions TEMP et TIMER puissent être efficaces, il faut que la télécommande soit dans sa portée (de 1m à 10 m)

La température est contrôlée par l'activation du moteur pendant une durée spécifique pour atteindre la hauteur de flammes nécessaire. Cette durée est déterminée par la télécommande et dépend des dimensions de la pièce, de la capacité de votre appareil de chauffage, du combustible, etc. Quelques cycles sont nécessaires avant que la durée optimale soit atteinte. Si une petite flamme est suffisante pour chauffer votre pièce à la température désirée, alors l'appareil basculera entre une petite flamme et l'extinction. Ceci permet des périodes prolongées de fonctionnement où la flamme est visible, et permet aussi une température plus constante.

INSTALLATEURS

OBJET

Cette partie est destinée à donner les instructions générales de placement de nos radiateurs. Elle s'adresse aux installateurs qualifiés qui seuls pourront réaliser l'installation suivant les règles de l'art.

TYPES D'INSTALLATIONS

Votre appareil est certifié pour plusieurs types d'installation:

- A.) Sortie de buse verticale et à travers un mur extérieur.
- B.) Sortie de buse horizontale et à travers un mur extérieur.
- C.) Sortie de buse verticale et à travers le toit.

Dans toutes les installations, il faut respecter une distance minimum de 20cm entre l'arrière de l'appareil et le mur

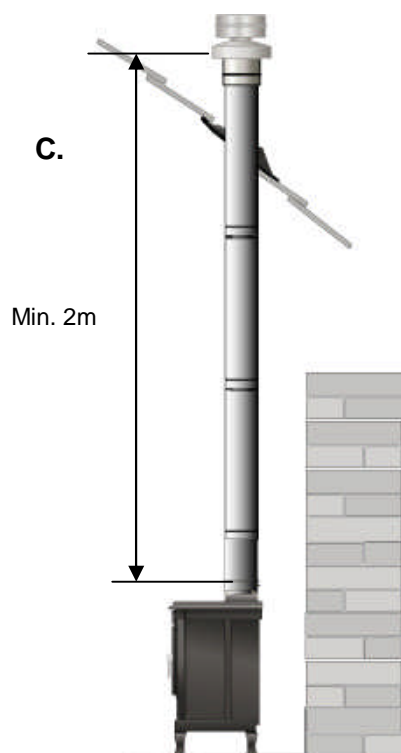
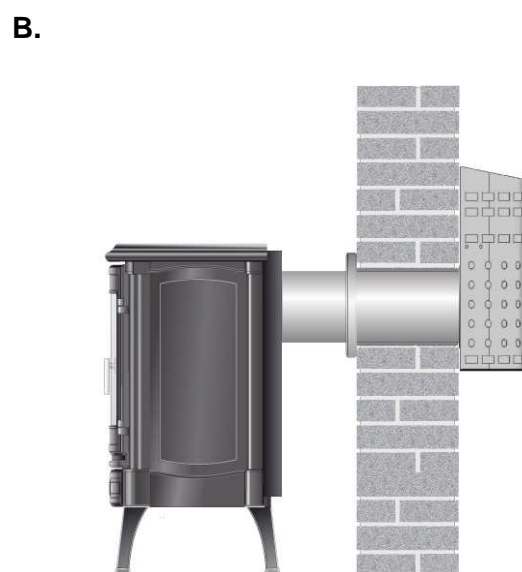

REDUCTION DE BUSELOT :

Selon la configuration (voir page 35), il faut changer la réduction (tableau ci-dessous).



Réduction 58, 74 mm

	A	B	C
Gaz naturel	74 mm	/	58 mm
Slochteren	74 mm	/	58 mm
Propane	74 mm	/	58 mm

Instruction d'installation :

1. Démonter le buselot en fonte avec son joint,
2. Démonter le conduit intérieur avec son joint.
3. Changer la réduction.
4. Remonter le conduit intérieur AVEC le joint.
5. Terminer en remontant le buselot fonte AVEC le joint.

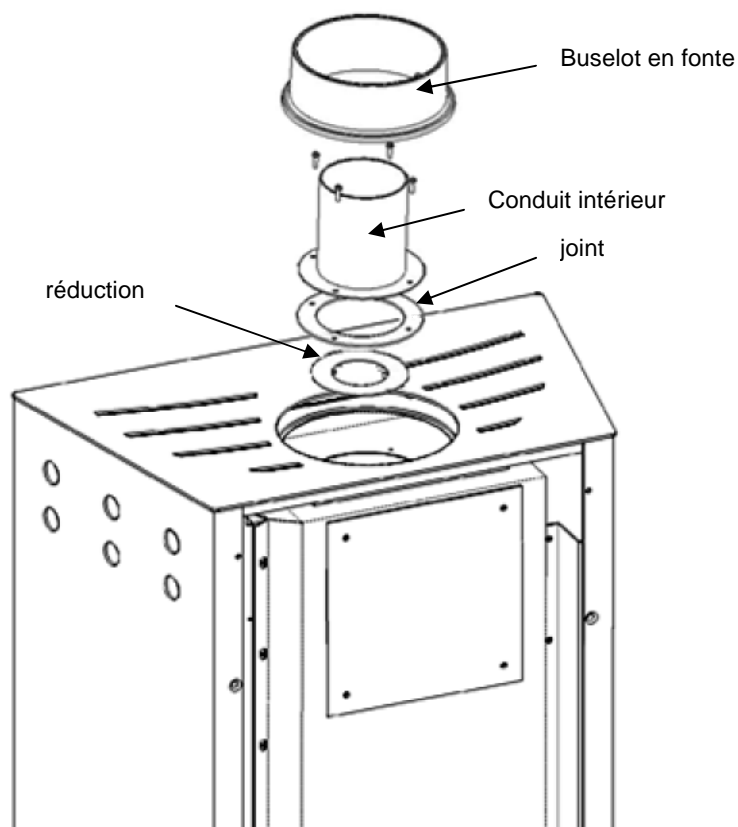

MONTAGE DES BUSES

Le mur où sera placé l'appareil devra supporter une température de 75°C. Si pas, prévoir une protection thermique.

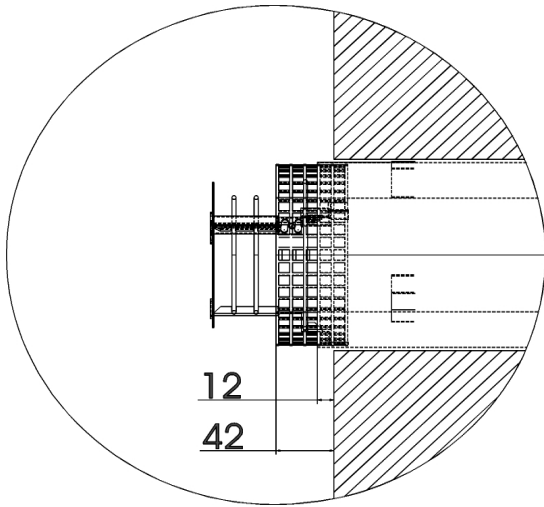

Dans le cas d'une installation à travers un mur (type A), respectez une distance de 12mm entre le mur et le conduit intérieur, et une distance de 42mm entre le mur et le bord de la grille.

RACCORDEMENT GAZ

Il est indispensable de prévoir un robinet de barrage facilement accessible sur la canalisation de gaz avant le radiateur. Le raccordement se fera en tuyaux métalliques rigides et sera d'un diamètre suffisant pour assurer, à l'entrée de l'appareil, la pression prévue au tableau des caractéristiques de fonctionnement du radiateur.

PLACEMENT

Avant leur sortie de l'usine tous nos radiateurs sont minutieusement contrôlés et scellés pour le gaz dont le type est indiquée par une étiquette placée au dos de l'appareil. Si les conditions de distribution correspondent aux normes admises pour ce gaz, nos appareils peuvent être directement installés et mis en service. Voici les dispositions particulières à prendre pour cette installation qui, par ailleurs, se fera en conformité avec les règlements existants pour tout raccordement d'appareil gaz.

Belgique: norme N.B.N. D 51003. Placer un robinet d'arrêt agréé A.R.G.B.

France : Arrêté du 2 août 1977 relatif aux Règles de sécurité applicables aux installations de gaz combustible
- Norme DTUP45-204 - Règlement Sanitaire Départemental

VEILLEUSE

Les flammes de la veilleuse doivent avoir une longueur suffisante pour dépasser la sonde de $\pm 10\text{mm}$. Si la sonde du thermocouple est insuffisamment chauffée, soit par une baisse anormale de pression soit par suite d'une coupure de gaz ou par déviation de la flamme de veilleuse, l'appareil se met en sécurité. On peut régler la veilleuse par action sur la vis 5 de la vanne. Visser = diminuer et inversement.

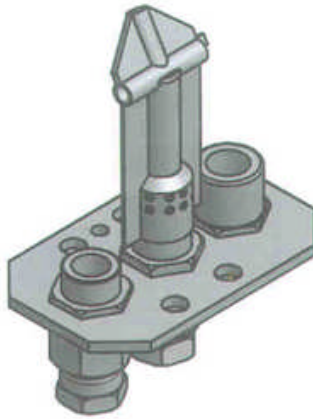

BRULEURS

Les appareils gaz naturels sont réglés et scellés en usine, et ne nécessitent aucun réglage. La pression du brûleur doit être conforme aux indications des caractéristiques de fonctionnement du radiateur. Utiliser un manomètre de pression permettant une lecture de pression allant jusqu'à 5000 Pascal au moins. Le brûleur étant à l'arrêt, dévisser la vis intérieure de l'embout de la prise de pression se trouvant sur le bloc porte-injecteur ou à la sortie de la vanne.

Y brancher le flexible du manomètre.

- **Allure nominale:** la température du bulbe doit être inférieure à 25°C. Mettre le bouton de la vanne sur la position d'ouverture maximale. Contrôler la pression indiquée par le manomètre. Pour changer cette pression, suivre les instructions données au paragraphe qui décrit la vanne et la veilleuse.

- **Allure réduite:** la température du bulbe doit être supérieure à 18°C. Mettre la manette de la vanne sur la position qui précède l'extinction du brûleur. Le brûleur doit à ce moment fonctionner au débit réduit. Contrôler la pression sur le manomètre. Si elle n'est pas conforme à celle du tableau des caractéristiques de fonctionnement du radiateur, suivre les instructions données par celui-ci.

DESCRIPTION DE LA VANNE

Vanne MERTIK MAXITROL GV60

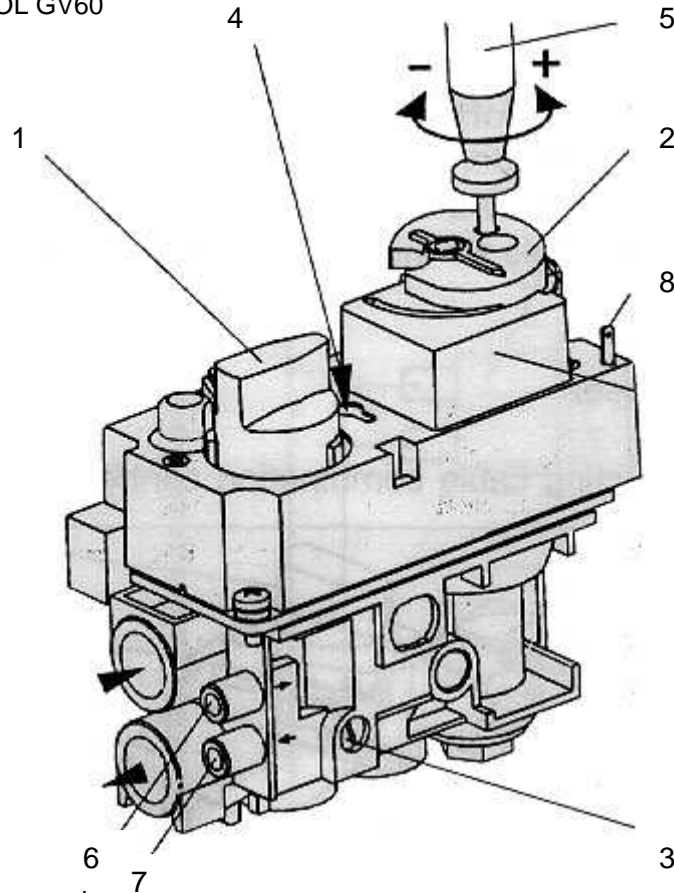

1. bouton de commande
2. sélecteur d'allumage manuel
3. vis de réglage ralenti
4. vis de réglage débit maxi
5. vis de réglage du débit de veilleuse (avec tournevis)
6. prise de pression alimentation
7. prise de pression brûleur
8. cosse de raccordement pour allumeur piezo (tab 2,8 x 0,8mm)

- Réglage de l'allure nominale

Si la pression au brûleur est inférieure à celle qui est indiquée dans le tableau des caractéristiques du radiateur, tourner la vis 4 dans le sens anti-horlogique. Si la pression est trop élevée, tourner dans le sens contraire. **N.B.:** la vanne est munie d'un réglage de débit pour le gaz naturel scellé en usine à la pression conforme.

- Réglage de l'allure réduite

Cette position est fixée par la vis de réglage n° 3. Visser = diminuer et inversement.

- Réglage de la veilleuse

La vis 5 permet l'ajustement du débit veilleuse (dévisser = augmenter le débit - visser = diminuer le débit). Tourner le sélecteur en position "ON" pour accéder à la vis 5. **N.B.:** les pré-réglages sont effectués en usine. Un débit trop faible peut entraîner de légères explosions tandis qu'un débit trop élevé engendre une grande consommation. Le réglage doit s'effectuer à l'aide d'un tournevis.

Remarque: lorsque l'appareil est arrêté durant la période d'inertie du thermocouple (30 à 50 secondes), une sécurité empêche le rallumage immédiat de l'appareil.

- Conversion

Les appareils sont fournis d'usine en catégorie gaz naturel.

N.B.: Avant l'expédition, les appareils sont vérifiés et scellés par une touche de couleur. Nous ne pouvons plus garantir le bon fonctionnement de l'appareil si l'un ou l'autre des sceaux a été détruit. Les appareils sont vérifiés et scellés pour tous les gaz G20 et G25 (pour ces gaz, aucun réglage n'est nécessaire, seul un contrôle des pressions et de l'étanchéité doivent être effectués après installation).

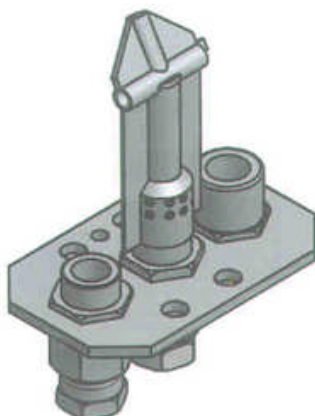
VEILLEUSE MERTIK MAXITROL G30-ZP1**CONVERSION**

Les appareils sont agréés en catégorie II_{2E+3P}. Si l'appareil doit fonctionner avec un gaz différent de celui pour lequel il a été scellé en usine (G20 et G25), il faut faire les modifications suivantes :

- Remplacer l'injecteur par l'injecteur conforme (voir tableau des caractéristiques de fonctionnement). Ne pas oublier les joints d'étanchéité, bloquer convenablement l'injecteur.
- Remplacer l'injecteur de veilleuse
- Vérifier et faire les réglages MAX et MIN suivant les pressions du tableau des caractéristiques.
- Régler la bague d'air.
- Coller l'étiquette « REGLÉ PROPANE » .

N.B. : Avant l'expédition, les appareils sont vérifiés et scellés par une touche de couleur. Nous ne pouvons plus garantir le bon fonctionnement de l'appareil si l'un ou l'autre des sceaux a été détruit. Les appareils sont vérifiés et scellés en gaz naturel (voir plaquette signalétique). En cas de transformation, ne pas oublier de coller l'étiquette « REGLÉ PROPANE » .

GARANTIE

NESTOR MARTIN garantit aux propriétaires de cet appareil pendant la période de garantie stipulée plus bas que l'appareil est dépourvu de défaut de matière et de fabrication. Cette garantie est assortie des conditions spécifiées ci-dessous.

La carte de garantie ci-dessous doit nous parvenir dans les 15 jours qui suivent l'installation de l'appareil.

Cette garantie est limitée au remplacement des pièces et ne couvre pas la main d'œuvre. Tous les frais de main d'œuvre pour le remplacement des pièces sont à votre charge.

1 AN	5 ANS
VANNE BRULEUR VEILLEUSE PIECES EMAILLEES OU LAQUEES	CHAMBRE COMBUSTION

Exclusions :

- La rouille due à la condensation n'est pas couverte.
- Les bruits de dilatation ou rétraction lors de l'allumage et de l'extinction ne sont pas couverts
- Les éclats ou les dommages des surfaces émaillées ou laquées déclarés plus de 7 jours après l'installation ne sont couverts par aucune garantie. Inspectez votre poêle avant de l'accepter pour déceler tout défaut de l'émail.
- La garantie ne couvre pas le thermocouple, les injecteurs, la vitre, les imitations bûches.

Toutes les opérations de maintenance et/ou de remplacement de pièces doivent être effectuées pour vous par une société d'entretien ou un spécialiste, reconnu par les distributeurs NESTOR MARTIN. Pour obtenir une intervention de la garantie pour une pièce défectueuse, faites remplacer la pièce et renvoyez la pièce défectueuse au distributeur NESTOR MARTIN pour inspection. Si le défaut est couvert par la garantie, la pièce de rechange ne vous sera pas facturée. Les frais de transport de la pièce de rechange et le retour de la pièce défectueuse sont à votre charge. Ce remplacement ou cette réparation en garantie sera soumis aux termes et conditions de cette garantie pour le restant de la période couverte d'origine.

Cette garantie ne couvre aucun défaut ni problèmes de fonctionnement dus à un accident, un usage abusif, inapproprié, des modifications, une mauvaise installation ou un mauvais entretien ou maintenance.

Le nettoyage du brûleur ou de la veilleuse et les frais de déplacement d'un agent NESTOR MARTIN auprès d'un utilisateur ne sont pas couverts par la garantie. Un appareil acheté emporté dans un magasin n'est pas garanti par l'usine.

Toute intervention sous garantie ne peut s'effectuer que via un installateur reconnu par NESTOR MARTIN.

Dans le cas contraire, les frais d'intervention sont dus de plein droit.

∇.....

CARTE DE GARANTIE A DETACHER ET A RENVOYER A THERMIC DISTRIBUTION. **GARANTIEKAART TERUG TE STUREN NAAR THERMIC DISTRIBUTION.**

NOM/NAAM.....

ADRESSE/ADRES.....

MODELE/MODEL.....

DATE D'ACHAT/ AANKOOPDATUM.....SERIE/ REEKS.....

VEUILLEZ GARDER UNE COPIE POUR VOTRE USAGE PERSONNEL
GELIEVE EEN KOPIJ TE BEWAREN VOOR UW PERSOONLIJK GEGRUIK

Cachet de l'installateur/Stempel van installateur